

Slim **PAR 56 IRC IP**

Quick Reference Guide

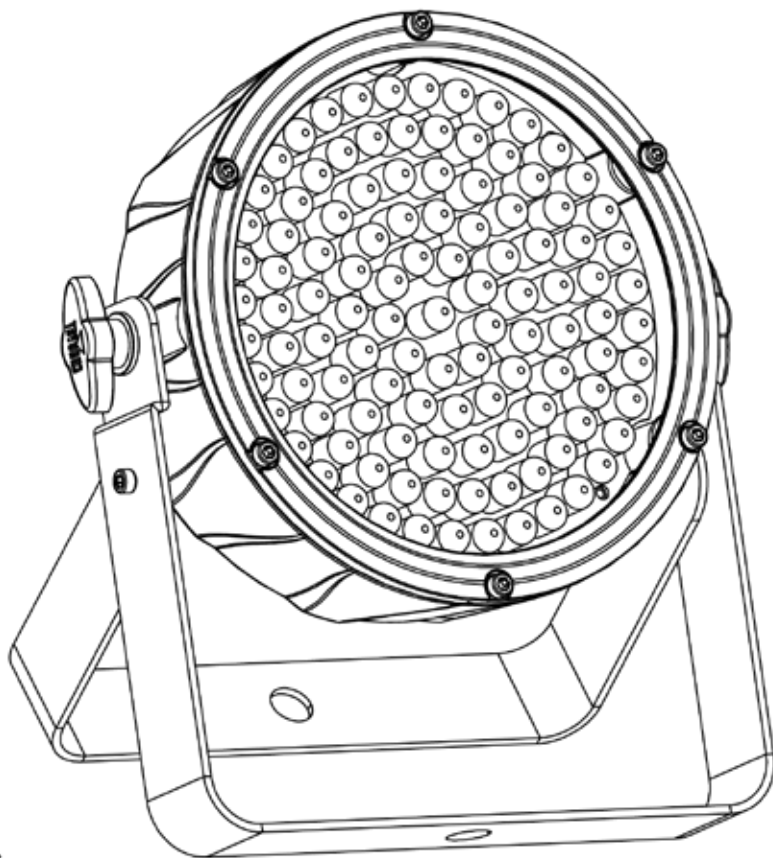

CHAUVET

About This Guide

The SlimPAR 56 IRC IP Quick Reference Guide (QRG) has basic product information such as mounting, menu options, and DMX values. Download the User Manual from www.chauvetlighting.com for more details.

Disclaimer

The information and specifications contained in this QRG are subject to change without notice.

Safety Notes

These Safety Notes include important information about installation, use, and maintenance.



- ONLY connect this product to a grounded and protected circuit.
- Always disconnect from power before cleaning or replacing the fuse.
- DO NOT look at the light source when the product is on.
- Make sure the power cord is not crimped or damaged.
- Never disconnect this product from power by pulling on the cord.
- Use a safety cable when mounting this product overhead.
- DO NOT allow flammable materials close to the unit while operating.
- DO NOT touch this product when it is operating because it may be hot.



- The voltage of the outlet to which you are connecting this product must be within the range stated on the decal or rear panel of the product.
- This product is for indoor or temporary outdoor use (**IP65**). Do not expose to harsh or excessively corrosive environmental conditions (whether indoors or outdoors), including, but not limited to, extreme temperatures, humidity, atmospheric conditions (including salinity or pressure), radiation (UV, infrared or nuclear), shock and conditions which exceed the product's Ingress Protection ("IP") rating.
- Do not submerge this product. This product may be exposed to rain and moisture.
- Always mount this product in a location with adequate ventilation, at least 20 in (50 cm) from adjacent surfaces.
- Be sure that no ventilation slots on the unit's housing are blocked.
- Never connect this product to a dimmer or rheostat.
- Replace the fuse with the same type and rating.
- ONLY use the hanging/mounting bracket to carry this product.
- The maximum ambient temperature is 104 °F (40 °C). Do not operate this product at higher temperatures.
- In the event of a serious operating problem, stop using immediately.
- DO NOT open this product. It contains no user-serviceable parts.
- To eliminate wear and improve its lifespan, during periods of non-use completely disconnect from power via breaker or by unplugging it.

Contact Outside the U.S., United Kingdom, Ireland, Mexico, or Benelux contact your distributor to request support or return a product. Visit www.chauvetlighting.com for contact information.

- What Is Included**
- SlimPAR 56 IRC IP
 - DMX In Adapter
 - DMX Out Adapter
 - Power Cord
 - Warranty Card
 - Quick Reference Guide

To Begin Unpack your SlimPAR 56 IRC IP and make sure you have received all parts in good condition. If the box or contents appear damaged, notify the carrier immediately, not Chauvet

Product Description The SlimPAR 56 IRC IP is an outdoor-rated LED wash light for use in indoor or outdoor mobile entertainment applications. Weatherproof housing eliminates worry about rain or spilled drinks and the lightweight, slim design makes storage and transportation easy.

Product Overview

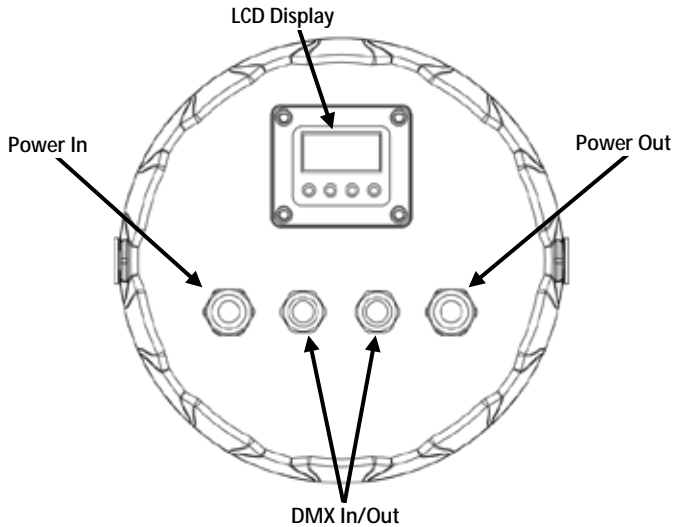

AC Power This product has an auto-ranging power supply that can work with an input voltage range of 100–240 VAC, 50/60 Hz.



To eliminate unnecessary wear and improve its lifespan, during periods of non-use completely disconnect the product via breaker or by unplugging it.

Power Linking You can link up to 49 SlimPAR 56 IRC IP products at 120 VAC and 80 units at 230 VAC.

Mounting Before mounting this product, read the [Safety Notes](#).

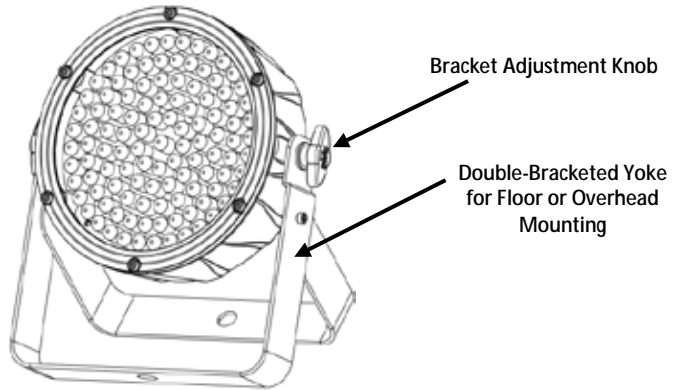

Menu Options

Main Level	Programming Levels		Description
DMX Personalities and Addressing	3-CH	d001-d512	Selects 3-channel DMX mode (RGB)
	7-CH	d001-d512	Selects 7-channel DMX mode
Static Colors	C--	C1	Red
		C2	Green
		C3	Blue
		C4	Cyan
		C5	Magenta
		C6	Yellow
		C7	White
Auto Programs	P--	P1	7-color program (switching)
		P2	7-color program (fading)
		P3	3-color program (switching)
		P4	3-color program (fading)
Auto Program Speed	S--	S_1-S100	Controls program speed for P1-P4 only
Custom Color Mixing	U--	r--	r000-100 Custom Static Colors Combine red, green, and blue
		g--	
		b--	
Infrared	SET	On	Turns infrared on or off
		OFF	

Control Panel Description

Button	Function
<MENU>	Exits from the current menu or function.
<UP>	Navigates upwards through the menu list and increases the numeric value when in a function.
<DOWN>	Navigates downwards through the menu list and decreases the numeric value when in a function.
<ENTER>	Enables the currently displayed menu or sets the currently selected value.

DMX Linking

The SlimPAR 56 IRC IP can work with a DMX controller when linked by DMX serial connections. Instructions for connecting and configuring this product for DMX operation are in the User Manual. If you are not familiar with DMX, download the DMX Primer from www.chauvetlighting.com.

Starting Address

To ensure full access to all channels in each DMX mode, the highest recommended DMX address is **506**.

Master/Slave Connection

The SlimPAR 56 IRC IP uses the DMX data connection for its Master/Slave mode. Instructions for connecting and configuring this product for Master/Slave operation are in the User Manual.

Infrared Remote Control

The SlimPAR 56 IRC IP is fully compatible with the Infrared Remote Control (IRC-6) from Chauvet For more information on the IRC-6 or to download instructions, visit www.chauvetlighting.com.

DMX Values

3-CH	Channel	Function	Value	Percent/Setting
	1	Red	000 ó 255	0–100%
	2	Green	000 ó 255	0–100%
	3	Blue	000 ó 255	0–100%

7-CH	Channel	Function	Value	Percent/Setting
	1	Red	000 ó 255	0–100%
	2	Green	000 ó 255	0–100%
	3	Blue	000 ó 255	0–100%
	4	Color Macros (overrides Ch 1-3)	000 ó 015	No function
			016 ó 255	Color Macros
	5	Speed (when Ch 6 is within 032–223)	000 ó 255	0–100%
		Strobe	000 ó 015	No function
			016 ó 255	Slow to fast
	6	Mode	000 ó 031	RGB Mode
			032 ó 063	Pulse effect 0–100%
			064 ó 095	Pulse effect 100–0%
			096 ó 127	Pulse effect 100%–0–100%
			128 ó 159	Auto fade transition
			160 ó 191	Auto snap transition (3 colors)
			192 ó 255	Auto snap transition (7 colors)
	7	Dimmer	000 ó 255	0–100%

Acerca de Esta Guía

La Guía de Referencia Rápida (GRR) del SlimPAR 56 IRC IP contiene información básica sobre el producto, como montaje, opciones de menú y valores DMX. Descargue el manual de usuario de www.chauvetlighting.com para una información más detallada.

Exención de Responsabilidad

La información y especificaciones contenidas en esta GRR están sujetas a cambio sin previo aviso.

Notas de Seguridad

Estas notas de seguridad incluyen información importante sobre el montaje, uso y mantenimiento.



- Conecte este producto **SOLO** a un circuito con toma de tierra y protegido.
- Desconecte siempre de la alimentación antes de la limpieza o sustitución del fusible.
- **NO** mire a la fuente de luz cuando el producto esté encendido.
- Asegúrese de que el cable de alimentación no está retorcido ni estropeado.
- Nunca desconecte este producto de la alimentación tirando del cable.
- Use un cable de seguridad cuando monte este producto en lo alto.
- **NO** permita la presencia de materiales inflamables cerca de la unidad cuando esté en funcionamiento.
- **NO** toque este producto cuando esté en funcionamiento, pues podría estar caliente.



- La tensión del enchufe al que conecte este producto ha de estar en el rango establecido en el grabado o en el panel posterior de producto.
- Este producto es para uso en interiores o para uso temporal en exteriores (**IP65**). No lo exponga a condiciones ambientales rigurosas o excesivamente corrosivas (tanto en interiores como en exteriores), lo que incluye, sin limitarse a ello, temperaturas extremas, humedad, condiciones atmosféricas adversas (incluyendo salinidad o presión) radiación (UV, infrarroja o nuclear), descargas o condiciones que superen el grado de protección IP. **NO** sumerja este producto.
- Monte siempre este producto en una ubicación con ventilación adecuada, al menos a 20" (50 cm) de superficies adyacentes.
- Asegúrese de que ninguna ranura de ventilación en la carcasa de la unidad queda bloqueada.
- Nunca conecte este producto a un atenuador o reostato.
- Sustituya el fusible con uno del mismo tipo y categoría.
- Use **SOLAMENTE** los soportes de colgar/montar para mover este producto.



- La máxima temperatura ambiente es de 104 °F (40 °C). No haga funcionar este producto a temperaturas más altas.
- En caso de un problema grave de funcionamiento, deje de usarlo inmediatamente.
- NO abra este producto. No contiene piezas reparables por el usuario.
- Para evitar un desgaste innecesario y alargar su vida útil, desconecte complemente el producto de la alimentación, mediante el interruptor o desenchufándolo, durante los periodos en los que no se use.

Contacto

Fuera de EE. UU., Reino Unido, Irlanda, México o Benelux póngase en contacto con su distribuidor para solicitar asistencia o devolver un producto. Visite www.chauvetlighting.com para información de contacto

¿Qué va Incluido?

- SlimPAR 56 IRC IP
- Cable de alimentación
- Adaptador DMX de Entrada
- Tarjeta de garantía
- Adaptador DMX de Salida
- Guía de Referencia Rápida

Para Empezar

Desembale su SlimPAR 56 IRC IP y asegúrese de que ha recibido todas las partes en buen estado. Si la caja o los componentes parecen dañados, notifíquese al transportista inmediatamente, no a Chauvet

Descripción del Producto

El SlimPAR 56 IRC IP es un baño de luz (wash light) LED apto para exteriores, para su uso en aplicaciones de espectáculos móviles en interiores o exteriores. La carcasa impermeable evita preocupaciones por la lluvia o por bebidas derramadas, y el diseño ligero y estilizado facilita el almacenamiento y el transporte.

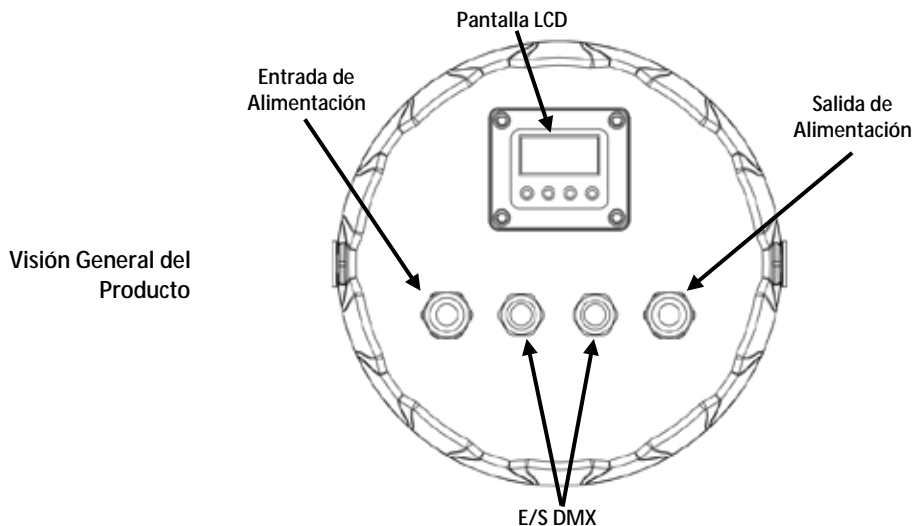

**Corriente
Alterna**

Este producto tiene una fuente de alimentación con detección automática que puede funcionar con un rango de tensión de entrada de 100–240 VCA, 50/60 Hz.



Para evitar un desgaste innecesario y alargar su vida útil, desconecte completamente el producto mediante el interruptor o desenchufándolo durante periodos en que no se use.

**Alimentación en
Cadena**

Puede enlazar hasta 49 productos SlimPAR 56 IRC IP a 120 VCA, y 80 unidades a 230 VCA.

Montaje

Antes de montar este producto, lea las [Notas de seguridad](#).

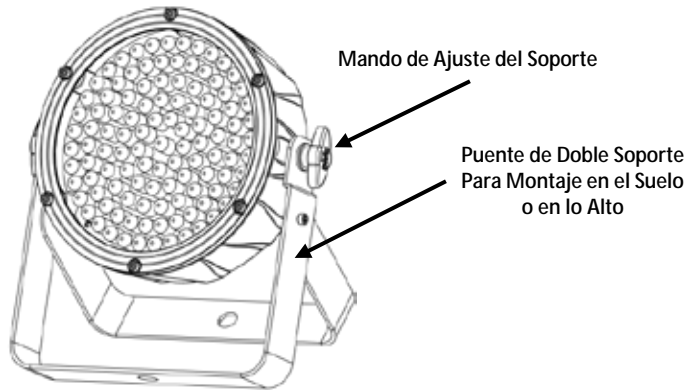

Opciones de Menú

Nivel Principal	Niveles de Programación		Descripción	
Personalidades y Dirección de Identificación DMX	3-C	d001-d512	Selecciona modo DMX de 3 canales (RVA)	
	7-C	d001-d512	Selecciona modo DMX de 7 canales	
Colores Estáticos	C--	C1	Rojo	
		C2	Verde	
		C3	Azul	
		C4	Cian	
		C5	Magenta	
		C6	Amarillo	
		C7	Blanco	
Programas Automáticos	P--	P1	Programa de 7 colores (conmutación)	
		P2	Programa de 7 colores (fundido)	
		P3	Programa de 3 colores (conmutación)	
		P4	Programa de 3 colores (fundido)	
Velocidad Programa Automático	S--	S_1-S100	Controla la velocidad del programa solo para P1-P4	
Mezcla de Color Personalizada	U--	r--	r000-100	Colores Estáticos Personalizados Combina rojo, verde y azul
		g--		
		b--		
Infrarrojo	SET	On	Activa o desactiva los infrarrojos	
		OFF		

Descripción del Panel de Control

Botón	Función
<MENU>	Salte del menú o función actual
<UP>	Navega hacia arriba por la lista de menú y aumenta el valor numérico cuando está en una función.
<DOWN>	Navega hacia abajo por la lista de menú y disminuye el valor numérico cuando está en una función.
<ENTER>	Habilita el menú actualmente en pantalla o configura el valor seleccionado actualmente.

Enlace DMX El SlimPAR 56 IRC IP puede funcionar con un controlador DMX cuando se enlaza por conexiones serie DMX. Las instrucciones para conectar y configurar este producto para funcionamiento DMX están en el Manual de usuario. Si no está familiarizado con DMX, descargue el Manual DMX de www.chauvetlighting.com.

Dirección de Inicio Para asegurarse acceso total a todos los canales en cada modo DMX, la dirección DMX más recomendable es **506**.

Conexión Maestro/Esclavo El SlimPAR 56 IRC IP usa la conexión de datos DMX para su modo Maestro/Esclavo. Las instrucciones para conectar y configurar este producto para funcionamiento Maestro/Esclavo están en el Manual de usuario.

Control Remoto por Infrarrojos El SlimPAR 56 IRC IP es totalmente compatible con el Control Remoto por Infrarrojos (IRC-6) de Chauvet Para información adicional sobre el IRC-6 o para descargar las instrucciones, consulte www.chauvetlighting.com.

Valores DMX

3-C	Canal	Función	Valor	Porcentaje/Configuración
	1	Rojo	000 ó 255	0–100%
	2	Verde	000 ó 255	0–100%
	3	Azul	000 ó 255	0–100%
7-C	Canal	Función	Valor	Porcentaje/Configuración
	1	Rojo	000 ó 255	0–100%
	2	Verde	000 ó 255	0–100%
	3	Azul	000 ó 255	0–100%
	4	Macros de color (tiene preferencia sobre C 1-3)	000 ó 255	Sin función
			000 ó 255	Macros de color
	5	Velocidad (cuando C 6 está entre 032–223)	000 ó 255	0–100%
			Estroboscopio	000 ó 015
				016 ó 255
	6	Modo	000 ó 031	Modo RGB
			032 ó 063	Efecto pulso 0–100%
			064 ó 095	Efecto pulso 100–0%
			096 ó 127	Efecto pulso 100%–0–100%
			128 ó 159	Transición fade automático
			160 ó 191	Transición instantánea automática (3 colores)
			192 ó 255	Transición instantánea automática (7 colores)
	7	Atenuador	000 ó 255	0–100%

À Propos de ce Manuel

Le manuel de référence du SlimPAR 56 IRC IP (MdR) reprend des informations de base sur cet appareil notamment en matière de montage, d'options de menu et de valeurs DMX. Téléchargez le manuel d'utilisation sur www.chauvetlighting.com pour de plus amples informations.

Clause de Non-responsabilité

Les informations et caractéristiques contenues dans ce manuel sont sujettes à changement sans préavis.

Consignes de Sécurité

Ces consignes concernant la sécurité reprennent d'importantes informations en matière d'installation, d'utilisation et de maintenance.



- Connectez **UNIQUEMENT** ce produit à un circuit protégé et relié à la terre.
- Débranchez toujours cet appareil avant de procéder à son nettoyage ou au remplacement de son fusible.
- Ne regardez **PAS** la source lumineuse lorsque le produit fonctionne.
- Assurez-vous que le cordon d'alimentation n'est ni tordu ni endommagé.
- Ne débranchez jamais cet appareil en tirant sur le cordon.
- Utilisez un câble de sécurité lorsque vous montez ce produit en hauteur.
- Veillez à ce qu'**AUCUNE** source inflammable ne se trouve à proximité de l'unité lors de son fonctionnement.
- Ne touchez **PAS** cet appareil lors de son fonctionnement car il pourrait s'avérer brûlant.



- La tension de la prise à laquelle vous connectez ce cet appareil doit être comprise dans la plage de tensions reprise sur l'étiquette de l'appareil ou à l'arrière de ce dernier.
- Cet appareil peut être utilisé en intérieur ou en extérieur de manière temporaire (**IP65**). Ne pas exposer à des conditions environnementales agressives ou excessivement corrosives (aussi bien en intérieur qu'en extérieur), ce qui inclut mais sans s'y limiter les températures extrêmes, l'humidité, les conditions atmosphériques (y inclut la salinité ou la pression), l'irradiation (UV, infrarouge ou nucléaire), les chocs et les conditions qui sortent du cadre de la classe IP (IP rating) de l'appareil. Ne pas immerger cet appareil.
- Montez toujours cet appareil dans un endroit bien ventilé, à au moins, 20 pouces (50 cm) des surfaces adjacentes.
- Assurez-vous qu'aucune fente de ventilation sur le boîtier ne soit obstruée.
- Ne connectez **JAMAIS** cet appareil ni à un gradateur ni à un rhéostat.
- Remplacez le fusible avec un de même type et même ampérage.
- Transportez/Suspendez ce produit **UNIQUEMENT** au moyen de la poignée dont il est doté.



- La température ambiante maximale supportée par ce produit est de 104 °F (40 °C). Ne le faites pas fonctionner à des températures plus élevées.
- En cas de sérieux problèmes de fonctionnement, arrêtez le système immédiatement.
- N'ouvrez PAS ce produit. Il ne contient aucun composant susceptible d'être réparé par l'utilisateur.
- Durant les périodes de non-utilisation, pour éviter toute usure inutile et pour prolonger la durée de vie, éteignez complètement l'appareil en le débranchant ou en coupant le disjoncteur.

Contact En dehors des États-Unis, du Royaume-Uni, de l'Irlande, du Mexique ou du Benelux, contactez votre fournisseur si vous avez besoin d'assistance ou pour retourner un appareil. Veuillez consulter le site internet www.chauvetlighting.com pour obtenir des informations pour nous contacter.

Ce qui est Inclus

· Un SlimPAR 56 IRC IP	· Un cordon d'alimentation
· Un adaptateur d'entrée DMX	· Une fiche de garantie
· Un adaptateur de sortie DMX	· Un manuel de référence

Débuter Déballez votre SlimPAR 56 IRC IP et assurez-vous d'avoir tout reçu et en bon état. Si l'emballage ou le contenu semblait être endommagé, indiquez-le immédiatement au transporteur et non à Chauvet

Description de l'Appareil

Le SlimPAR 56 IRC IP est un wash à LED conforme aux normes d'usage en extérieur, pouvant être utilisé pour animations mobiles et divertissement en intérieur ou extérieur. Grâce à son boîtier étanche inutile de se soucier ni de la pluie, ni des boissons renversées. Son design plat et léger lui permet d'être facilement rangé et transporté.

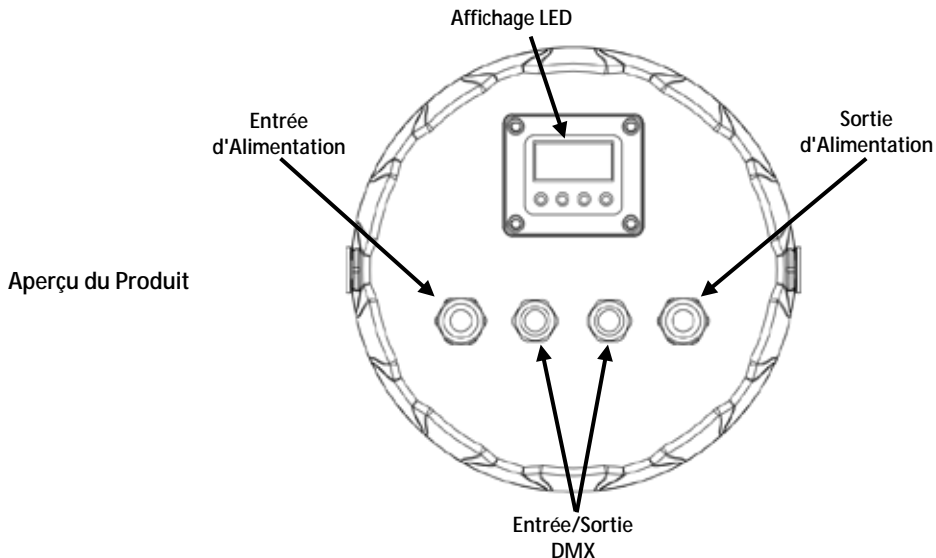

Alimentation CA

Ce produit est doté d'une alimentation universelle prenant en charge toute tension d'entrée comprise entre 100 et 240 VCA, 50/60 Hz.



Durant les périodes de non-utilisation, pour éviter toute usure inutile et pour prolonger la durée de vie, éteignez complètement l'appareil en le débranchant ou en coupant le disjoncteur.

Connexion Electrique

Vous pouvez raccorder jusqu'à 49 SlimPAR 56 IRC IP à 120 VCA et jusqu'à 80 à 230 VCA.

Montage Avant de monter cet appareil, lisez et assimilez les [consignes de sécurité](#);

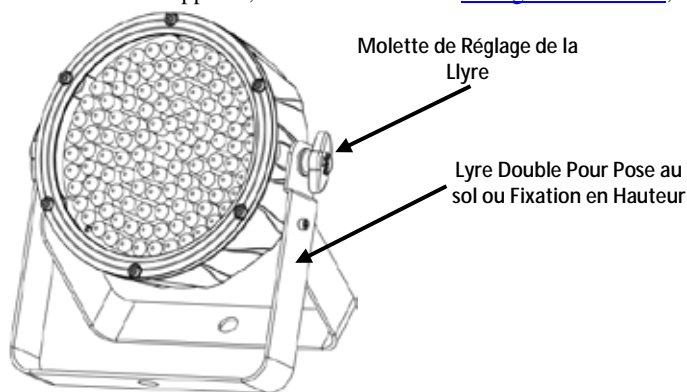

Options du Menu

Niveau Principal	Niveaux de Programmation		Description	
Configurations des Adresses et Personnalités DMX	3 canaux	d001-d512	Sélectionne le mode DMX à 3 canaux (RVB)	
	7 canaux	d001-d512	Sélectionne le mode DMX à 7 canaux	
Couleurs Statiques	C--	C1	Rouge	
		C2	Vert	
		C3	Bleu	
		C4	Cyan	
		C5	Magenta	
		C6	Jaune	
		C7	Blanc	
Programmes Automatiques	P--	P1	Programme 7 couleurs (en alternance)	
		P2	Programme 7 couleurs (en fondu)	
		P3	Programme 3 couleurs (en alternance)	
		P4	Programme 3 couleurs (en fondu)	
Vitesse du Programme Automatique	S--	S_1-S100	Commande la vitesse des programmes, uniquement pour P1 à P4	
Mélange des Couleurs Personnalisé	U--	r--	r000-100	Couleurs statiques personnalisées Combine le rouge, le vert et le bleu
		g--		
		b--		
Infrarouge	SET	On	Active ou désactive l'infrarouge	
		OFF		

Description du Tableau de Commandes

Bouton	Fonction
<MENU>	Permet la sortie du menu ou de la fonction en cours.
<UP>	Permet de parcourir les listes de menu vers le haut, dans une fonction permet d'augmenter les valeurs numériques.
<DOWN>	Permet de parcourir les listes de menu vers le bas, dans une fonction permet de diminuer les valeurs numériques.
<ENTER>	Permet l'affichage du menu en cours ou permet de configurer la valeur en cours.

Raccordement DMX

Le SlimPANEL 56 IRC IP peut fonctionner avec un jeu d'orgues DMX quand raccordé par des connexions DMX en série. Vous trouverez les instructions de connexion et configuration de cet appareil pour un bon fonctionnement en DMX dans le manuel d'utilisation. Si vous n'êtes pas familier avec le DMX, vous pouvez télécharger l'introduction au DMX sur www.chauvetlighting.com.

Adresse de Départ

Afin d'assurer un accès à tous les canaux dans chaque mode DMX, l'adresse DMX la plus élevée recommandée est **506**.

Connexion Maître/Esclave

Le SlimPAR 56 IRC IP utilise une connexion de données DMX pour son mode maître/esclave. Vous trouverez les instructions de connexion et configuration de cet appareil pour un bon fonctionnement en maître/esclave dans le manuel d'utilisation.

Télécommande à Infrarouge

Le SlimPAR 56 IRC IP est entièrement compatible avec la télécommande à infrarouge (IRC-6) de Chauvet; Pour de plus amples informations concernant l'IRC-6 ou pour télécharger les instructions, rendez-vous sur www.chauvetlighting.com.

Valeurs DMX

3 Canaux	Canal	Fonction	Valeur	Pourcentage/Configuration
	1	Rouge	000 ó 255	0–100 %
	2	Vert	000 ó 255	0–100 %
	3	Bleu	000 ó 255	0–100 %

7 Canaux	Canal	Fonction	Valeur	Pourcentage/Configuration
	1	Rouge	000 ó 255	0–100 %
	2	Vert	000 ó 255	0–100 %
	3	Bleu	000 ó 255	0–100 %
	4	Macros de couleur (remplacement canaux 1–3)	000 ó 255	Pas de fonction
			000 ó 255	Macros de couleur
	5	Vitesse (quand canal 6 est compris entre 032 et 223)	000 ó 255	0–100 %
			Stroboscope	000 ó 015 016 ó 255
	6	Mode	000 ó 031	Mode RVB
			032 ó 063	Effet pulsation 0–100%
			064 ó 095	Effet pulsation 100–0%
			096 ó 127	Effet pulsation 100 %–0–100%
			128 ó 159	Transition fondu automatique
			160 ó 191	Transition accroche automatique (3 couleurs)
		192 ó 255	Transition accroche automatique (7 couleurs)	
	7	Gradateur	000 ó 255	0–100 %

**Über diese
Schnellan-
leitung**

In der Schnellanleitung des SlimPAR 56 IRC IP finden Sie die wesentlichen Produktinformationen, wie etwa über die Montage, Menüoptionen und DMX-Werte des Geräts. Laden Sie für weiterführende Informationen unter www.chauvetlighting.com das Benutzerhandbuch herunter.

**Haftungs-
ausschluss**

Die Informationen und Spezifikationen dieser Anleitung können ohne vorherige Ankündigung geändert werden.

**Sicherheits-
hinweise**

Diese Sicherheitshinweise enthalten wichtige Informationen über die Montage, Verwendung und Wartung des Geräts.



- **SCHLIESSEN** Sie dieses Produkt nur an einen mit der Masse verbundenen und abgesicherten Stromkreislauf an.
- Trennen Sie das Gerät von der Stromquelle, bevor Sie es reinigen oder die Sicherung auswechseln.
- **NIEMALS** in die Lichtquelle schauen, während das Gerät eingeschaltet ist.
- Stellen Sie sicher, dass das Netzkabel nicht gequetscht oder beschädigt ist.
- Ziehen Sie beim Trennen des Geräts von der Stromversorgung nie am Kabel.
- Bei Montage über Kopf immer ein Sicherungsseil verwenden.
- **KEINE** entflammaren Materialien während des Betriebs in der Nähe des Geräts lagern.
- **NIEMALS** während des Betriebs das Gehäuse berühren, da dies sehr heiß wird.



- Die Spannung der Schukosteckdose, an die Sie das Gerät anschließen, muss sich innerhalb des Spannungsbereiches befinden, der auf dem Hinweisschild oder dem rückwärtigen Bedienfeld des Geräts angegeben ist.
- Dieses Gerät kann im Innen- und vorübergehend im Außenbereich verwendet werden (**IP65**). Dieses Gerät nicht in rauen oder übermäßig aggressiven Umgebungen (sowohl im Innen- wie auch im Außenbereich) verwenden. Das schließt extreme Temperaturen, hohe Luftfeuchte, atmosphärische Bedingungen (einschließlich Salzgehalt und Druck), Strahlung (UV-, Infrarot- oder Kernstrahlung), Stöße und Bedingungen, die nicht der Schutzart (IP) des Produkts entsprechen, ein. Dieses Gerät nicht unter Wasser tauchen.
- Installieren Sie das Gerät an einem Ort mit ausreichender Belüftung und mit einem Abstand von 50 cm zu den angrenzenden Flächen.
- Stellen Sie sicher, dass die Lüftungsöffnungen im Gehäuse des Geräts nicht verschlossen sind.
- Schließen Sie dieses Gerät niemals an einen Dimmer oder Regelwiderstand an.
- Achten Sie beim Auswechseln der Sicherung darauf, den gleichen Typ mit den gleichen Werten zu verwenden.
- Das Gerät NUR an den Hänge-/Befestigungsbügeln tragen.
- Die maximal zulässige Umgebungstemperatur beträgt 40°C. Nehmen Sie das Gerät nicht bei höheren Temperaturen in Betrieb.
- Bei ernsthaften Betriebsproblemen stoppen Sie umgehend die Verwendung des Geräts.
- Dieses Gerät NICHT öffnen. Die eingebauten Komponenten sind für den Kunden wartungsfrei.
- Um unnötigen Verschleiß zu vermeiden und die Lebensdauer des Geräts zu verlängern, trennen Sie während längerer Perioden des Nichtgebrauchs das Gerät vom Stromnetz – entweder per Trennschalter oder durch Herausziehen des Steckers aus der Steckdose.

Kontakt Kunden außerhalb der USA, GB, Irland, Mexiko oder der Benelux-Staaten wenden sich an ihren Lieferanten, um den Kundensupport in Anspruch zu nehmen oder ein Produkt zurückzuschicken. Kontaktinformationen finden Sie unter www.chauvetlighting.com.

Packungs-
inhalt

<ul style="list-style-type: none"> • SlimPAR 56 IRC IP • DMX-Eingangsadapter • DMX-Ausgangsadapter 	<ul style="list-style-type: none"> • Netzkabel • Garantiekarte • Schnellanleitung
---	--

Start Packen Sie Ihren SlimPAR 56 IRC IP aus und überprüfen Sie, ob Sie alle Teile unbeschädigt erhalten haben. Wenn die Verpackung beschädigt ist, benachrichtigen Sie umgehend das Transportunternehmen, nicht jedoch Chauvet

Produktbeschreibung

Der SlimPAR 56 IRC IP ist ein für den Innen- und Außenbereich konzipierter Tri-Color LED-Wash-Effekt für mobile Anwendungen im Unterhaltungsbereich. Durch sein wettergeschütztes Gehäuse ist das Gerät unempfindlich gegenüber Regen und verschüttete Getränke, und die leichte und schlanke Bauweise vereinfacht Lagerung und den Transport.

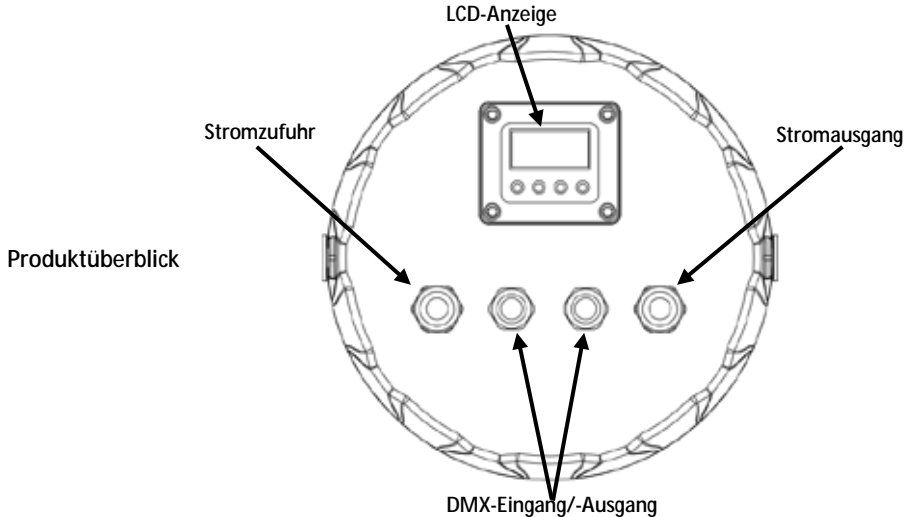

Wechselstrom

Dieses Gerät verfügt über ein Vorschaltgerät, das automatisch die anliegende Spannung erkennt, sobald der Netzstecker in die Schukosteckdose gesteckt wird, und kann mit einer Eingangsspannung von 100–240 V AC, 50/60 Hz arbeiten.



Um unnötigen Verschleiß zu vermeiden und die Lebensdauer des Geräts zu verlängern, trennen Sie während längerer Perioden des Nichtgebrauchs das Gerät vom Stromnetz – entweder per Trennschalter oder durch Herausziehen des Steckers aus der Steckdose.

Reihenschaltung der Geräte

Sie können bis zu 49 SlimPAR 56 IRC IP-Geräte bei 120 V AC und 80 Geräte bei 230 V AC in Reihe schalten.

Montage Lesen Sie vor der Montage dieses Geräts die [Sicherheitshinweise](#) durch.

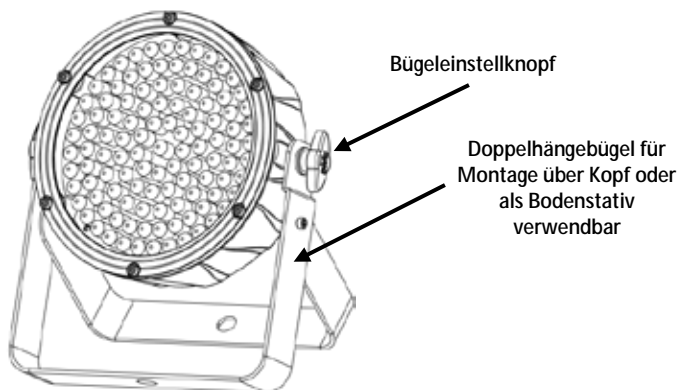

Menüoptionen

Hauptebene	Programmirebenen		Beschreibung	
DMX-Modi und Adresseinstellung	3 Kanäle	d001-d512	Wählt 3-Kanal DMX-Modus (RGB) aus	
	7 Kanäle	d001-d512	Wählt 7-Kanal DMX-Modus aus	
Statische Farben	C--	C1	rot	
		C2	grün	
		C3	blau	
		C4	kobaltblau	
		C5	magenta	
		C6	gelb	
		C7	weiß	
Auto-Programme	P--	P1	7-Farben-Programm (Umschalten)	
		P2	7-Farben-Programm (Fading)	
		P3	3-Farben-Programm (Umschalten)	
		P4	3-Farben-Programm (Fading)	
Geschwindigkeit des Auto-Programms	S--	S_1-S100	Steuert Programmgeschwindigkeit nur für P1 bis P4	
Benutzerdefinierte Farbmischung	U--	r--	r000-100	Benutzerdefinierte statische Farben kombiniert rot, grün und blau
		g--		
		b--		
Infrarot	SET	On	Schaltet Infrarot ein oder aus	
		OFF		

Beschreibung des Bedienfeldes Lesen	Taste	Funktion
	<MENU>	Damit verlassen Sie das aktuelle Menü oder die Funktion.
	<UP>	Damit navigieren Sie sich durch die Menüpunkte nach oben und erhöhen den numerischen Wert der entsprechenden Funktionen.
	<DOWN>	Damit navigieren Sie sich durch die Menüpunkte nach unten und verringern den numerischen Wert der entsprechenden Funktionen.
	<ENTER>	Damit wird das aktuelle Menü angezeigt oder der aktuell ausgewählte Wert eingestellt.

DMX-Verbindung Der SlimPAR 56 IRC IP kann mit einem DMX-Controller betrieben werden, wenn eine DMX-Reihenschaltung zum Einsatz kommt. Anweisungen zum Zusammenschluss und der Konfiguration dieses Geräts für den Betrieb im DMX-Modus finden Sie im Benutzerhandbuch. Wenn Sie mit DMX nicht vertraut sind, laden Sie "DMX - Eine Einführung" unter www.chauvetlighting.com herunter.

Startadresse Um einen vollständigen Zugang zu allen Kanälen in jedem DMX-Modus zu gewährleisten, beträgt die höchste empfohlene DMX-Adresse **506**.

Master/Slave-Schaltung Der SlimPAR 56 IRC IP verwendet für seinen Master/Slave-Modus eine DMX-Datenverbindung. Anweisungen zum Zusammenschluss und der Konfiguration dieses Geräts für den Betrieb im Master/Slave-Modus finden Sie im Benutzerhandbuch.

Infrarot-Fernbedienung Der SlimPAR 56 IRC IP ist vollständig kompatibel mit der Infrarot-Fernbedienung (IRC-6) von Chauvet. Weitere Informationen zur IRC-6 oder herunterladbare Anweisungen finden Sie auf www.chauvetlighting.com.

DMX-Werte

3 Kanäle	Kanal	Funktion	Wert	Prozent/Einstellung
	1	Rot	000 ó 255	0 bis 100%
	2	Grün	000 ó 255	0 bis 100%
	3	Blau	000 ó 255	0 bis 100%

7 Kanäle	Kanal	Funktion	Wert	Prozent/Einstellung
	1	Rot	000 ó 255	0 bis 100%
	2	Grün	000 ó 255	0 bis 100%
	3	Blau	000 ó 255	0 bis 100%
	4	Farbtöne (überschreibt Kanal 1-3)	000 ó 255	Keine Funktion
			000 ó 255	Farbtöne
	5	Geschwindigkeit (wenn Kanal 6 innerhalb 032–223 ist)	000 ó 255	0 bis 100%
			Stroboskop	000 ó 015 016 ó 255
	6	Modus	000 ó 031	RGB-Modus
			032 ó 063	Pulse-Effekt 0–100%
			064 ó 095	Pulse-Effekt 100–0%
			096 ó 127	Pulse-Effekt 100%–0–100%
			128 ó 159	Übergang Auto-Fade
			160 ó 191	Übergang Auto-Snap (3 Farben)
		192 ó 255	Übergang Auto-Snap (7 Farben)	
	7	Dimmer	000 ó 255	0 bis 100%

**Informazioni
Sulla Guida**

La Guida Rapida di SlimPAR 56 IRC IP contiene informazioni di base sul prodotto quali montaggio, opzioni menù e valori DMX. Per maggiori dettagli, scaricare il Manuale Utente dal sito www.chauvetlighting.com

**Esclusione di
Responsabilità**

Le informazioni e le specifiche contenute in questa guida possono essere modificate senza preavviso.

**Note di
Sicurezza**

Le Note di Sicurezza includono informazioni importanti circa il montaggio, l'uso e la manutenzione.



- Collegare questa unità **SOLTANTO** ad un circuito dotato di messa a terra e protetto.
- Prima di effettuare la pulizia o sostituire il fusibile, scollegare sempre l'unità dall'alimentazione elettrica.
- **NON** guardare la sorgente luminosa quando l'unità è in funzione.
- Assicurarsi che il cavo di alimentazione non sia piegato o danneggiato.
- Non scollegare mai questa apparecchiatura dall'alimentazione elettrica tirando il cavo.
- Per il montaggio in alto dell'unità utilizzare **SEMPRE** un cavo di sicurezza.
- **NON** collocare materiale infiammabile vicino all'unità mentre è in funzione.
- **NON** toccare l'unità durante il funzionamento perché potrebbe essere molto calda.



- La tensione della presa a muro cui si collega l'apparecchiatura deve trovarsi entro il campo specificato sull'etichetta o sul pannello posteriore.
- Questa apparecchiatura deve essere utilizzata in interni oppure in esterno ma solo temporaneamente (**IP65**). Non esporre a condizioni ambientali severe o atmosfera eccessivamente corrosiva (sia in interni che in esterni), incluso, ma non limitato a, temperature, umidità e condizioni atmosferiche estreme (incluse salinità o pressione), radiazioni (UV, infrarossi o nucleari), urti e condizioni che superino quelle previste dalla classificazione IP (Protezione Ingresso). Non immergere l'unità in acqua
- Montare sempre l'unità in posizione ben ventilata, ad almeno 50 cm. (20") da qualsiasi superficie.
- Assicurarsi che nessuna apertura di ventilazione dell'unità sia ostruita.
- Non collegare mai ad un dimmer o ad un reostato.
- Sostituire il fusibile con un altro dello stesso tipo e classe.
- Prendere e trasportare l'unità **SOLTANTO** dalla staffa per il montaggio sospeso.
- Massima temperatura ambiente ammessa: 40 °C (104 °F). Non utilizzare l'apparecchiatura a temperature superiori.
- In caso di gravi problemi di funzionamento sospendere immediatamente l'utilizzo.
- **NON** aprire l'unità. Non contiene parti riparabili dall'utente.
- Per evitare un consumo inutile ed aumentare la durata, durante i periodi di non utilizzo disconnettere completamente il prodotto dall'alimentazione con l'interruttore o scollegando il cavo.

Contatti Per richiedere assistenza o restituire l'apparecchiatura, al di fuori di Stati Uniti, Regno Unito, Irlanda, Messico o Benelux contattare il distributore locale. Per informazioni sui contatti, visitare il sito Web www.chauvetlighting.com.

Che Cosa è Incluso

• SlimPAR 56 IRC IP	• Cavo di alimentazione
• Adattatore ingresso DMX	• Scheda di garanzia
• Adattatore uscita DMX	• Guida Rapida

Per Iniziare Disimballare SlimPAR 56 IRC IP ed accertarsi di aver ricevuto tutti i componenti integri. Se l'imballo appare danneggiato, farlo immediatamente presente al trasportatore e non a Chauvet

Descrizione del Prodotto

SlimPAR 56 IRC IP è un proiettore wash con LED a tre colori adatto per applicazioni itineranti, sia in interni che in esterni. Il contenitore stagno lo protegge da pioggia o altri liquidi, mentre il peso leggero ed il design sottile ne facilitano il magazzinaggio e trasporto.

Informazioni Generali

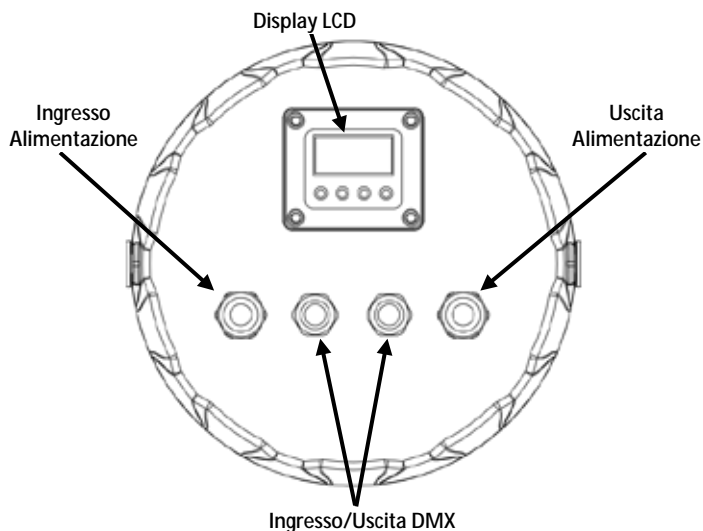

Alimentazione CA

Questa apparecchiatura è dotata di alimentatore a commutazione automatica con tensione in ingresso di 100–240 V CC - 50/60 Hz.



Per evitarne l'eccessiva usura e migliorarne la durata nel tempo, scollegare l'unità dalla presa elettrica o disattivare l'alimentazione tramite l'apposito interruttore, se inutilizzata per lunghi periodi.

Collegamento

è possibile collegare fino a 49 unità SlimPAR 56 IRC IP a 120 V CA oppure 80 unità a 230 V CA.

Montaggio

Prima di montare l'unità, leggere le [Note di Sicurezza](#).

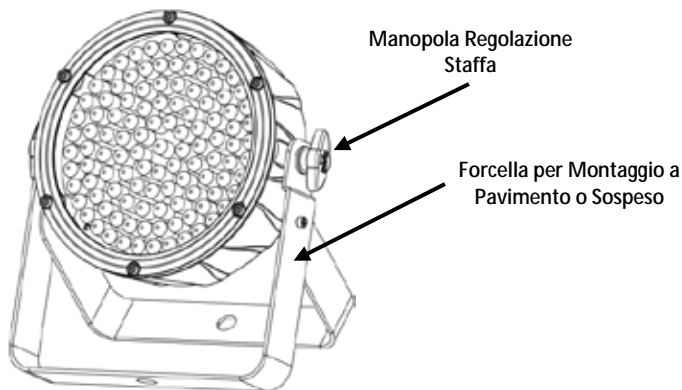

Opzioni del Menù

Livello Principale	Livelli di Programmazione		Descrizione	
Caratteristiche DMX e Indirizzamento	3-CH	d001-d512	Seleziona la modalità DMX 3 canali (RGB)	
	7-CH	d001-d512	Seleziona la modalità DMX 7 canali	
Colori Statici	C--	C1	Rosso	
		C2	Verde	
		C3	Blu	
		C4	Ciano	
		C5	Magenta	
		C6	Giallo	
		C7	Bianco	
Programmi Auto	P--	P1	Programma colore 7 (commutaz)	
		P2	Programma colore 7 (fading)	
		P3	Programma colore 3 (commutaz)	
		P4	Programma colore 3 (fading)	
Velocità Programma Auto	S--	S_1-S100	Controlla la velocità programma soltanto per P1-P4	
Mixaggio Colore Personalizzato	U--	r--	r000-100	
		g--		
		b--		
Infrarossi	SET		On OFF	Attiva/disattiva infrarossi

Descrizione del Pannello di Controllo	Pulsante	Funzione
	<MENU>	Consente di uscire dal menù o dalla funzione corrente.
	<UP>	Consente di spostarsi verso l'alto nell'elenco menù e di aumentare il valore numerico all'interno di una funzione.
	<DOWN>	Consente di spostarsi verso il basso nell'elenco menù e di diminuire il valore numerico all'interno di una funzione.
<ENTER>	Consente di attivare il menù visualizzato o impostare il valore selezionato.	

Collegamento DMX SlimPAR 56 IRC IP può funzionare con un controller DMX quando collegato tramite connessioni seriali DMX. Le istruzioni per il collegamento e la configurazione di questa unità sono contenute nel Manuale Utente. Se non si ha familiarità con il DMX, scaricare DMX Primer all'indirizzo www.chauvetlighting.com.

Indirizzo Iniziale Per assicurare il completo accesso a tutti i canali in ciascuna modalità DMX, l'indirizzo maggiormente raccomandato è **506**.

Collegamento Master/Slave In modalità Master/Slave, SlimPAR 56 IRC IP utilizza il collegamento dati DMX. Le istruzioni per il collegamento e la configurazione di questa unità per il funzionamento Master/Slave sono contenute nel Manuale Utente.

Telecomando a Infrarossi SlimPAR 56 IRC IP è totalmente compatibile con il telecomando a infrarossi (IRC-6) di Chauvet Per maggiori informazioni sul telecomando a infrarossi, o per scaricarne le relative istruzioni, visitare il sito Web www.chauvetlighting.com.

Valori DMX

3-CH	Canale	Funzione	Valore	Percentuale/Impostazione
	1	Rosso	000 ◊ 255	0–100%
	2	Verde	000 ◊ 255	0–100%
	3	Blu	000 ◊ 255	0–100%
7-CH	Canale	Funzione	Valore	Percentuale/Impostazione
	1	Rosso	000 ◊ 255	0–100%
	2	Verde	000 ◊ 255	0–100%
	3	Blu	000 ◊ 255	0–100%
	4	Macro colore (esclude i can. 1-3)	000 ◊ 255	Nessuna funzione
			000 ◊ 255	Macro colore
	5	Velocità (quando il can 6 è entro 032–223)	000 ◊ 255	0–100%
			Stroboscopio	000 ◊ 015
				016 ◊ 255
	6	Modalità	000 ◊ 031	Modalità RGB
			032 ◊ 063	Effetto impulso 0–100%
			064 ◊ 095	Effetto impulso 100–0%
			096 ◊ 127	Effetto impulso 100%–0–100%
			128 ◊ 159	Transizione Auto fade
			160 ◊ 191	Transizione auto snap (3 colori)
	7	Dimmer	192 ◊ 255	Transizione auto snap (7 colori)
			000 ◊ 255	0–100%

Over Deze Handleiding

De SlimPAR 56 IRC IP Beknopte Handleiding (BH) bevat basisinformatie over het product, zoals montage, menu-opties en DMX-waarden. Download de Gebruikershandleiding op www.chauvetlighting.com voor details.

Disclaimer

De informatie en specificaties in deze BH kunnen zonder voorafgaande kennisgeving worden gewijzigd.

Veiligheidsinstructies

Deze veiligheidsinstructies bevatten belangrijke informatie over de installatie, het gebruik en het onderhoud.



- Sluit dit product **UITSLUITEND** op een geaard en beveiligd circuit.
- **KIJK NIET** in de lichtbron wanneer het apparaat is ingeschakeld.
- Zorg ervoor dat de stroomkabel niet gesmolten of beschadigd is.
- Maak het product nooit van het stopcontact los door aan het snoer te rukken of te trekken.
- Gebruik een veiligheidskabel wanneer het product boven lichaamshoogte wordt gemonteerd.
- **GEEN** brandbare materialen in de buurt van de unit tijdens gebruik.
- **RAAK** het product **NIET AAN** wanneer het in werking omdat het dan heet zijn.



- De spanning van het stopcontact waarop u dit product aansluit moet binnen het vermelde bereik op de sticker of achterkant van het product zijn.
- Het product is voor gebruik binnenshuis of tijdelijk gebruik buitenshuis (**IP65**). Niet blootstellen aan barre of extreem corrosieve omgevingen (zowel binnen als buiten), waaronder, maar niet beperkt tot, extreme temperaturen, vochtigheid, atmosferische omstandigheden (waaronder hoog zoutgehalte of druk), straling (UV, infrarood of nucleair), schokken en omstandigheden die verder gaan dan de binnendringingsbescherming ("IP, Ingress Protection") klasse van het product. Dit product niet onderdompelen.
- Monteer dit product altijd op een plek met voldoende ventilatie, minstens 20 inch (50 cm) van de aangrenzende oppervlakken.
- Zorg ervoor dat er geen ventilatie-Openingen van de behuizing van het product worden geblokkeerd.
- Sluit dit product nooit aan op een dimmer of een regelweerstand.
- Gebruik **UITSLUITEND** de ophang-/montagebeugel om dit product te dragen.
- De maximale omgevingstemperatuur bedraagt 104 °F (40 °C). Gebruik dit product niet bij hogere temperaturen.



- Stop in het geval van ernstige operationele problemen onmiddellijk met het gebruik.
- Open het product NIET. Het bevat geen te onderhouden onderdelen.
- Sluit om onnodige slijtage te verhinderen en de levensduur te verlengen tijdens periodes van niet-gebruik het product via stroomonderbreker of de stekker volledig van stroom af.

Contact Van buiten de VS, Verenigd Koninkrijk, Ierland, Mexico of Benelux kunt u contact opnemen met de distributeur of om ondersteuning vragen dan wel het product retourneren. Ga naar www.chauvetlighting.com voor contactinformatie.

Wat is inbegrepen

· SlimPAR 56 IRC IP	· Stroomkabel
· Adapter DMX-ingang	· Garantiekaart
· Adapter DMX-uitgang	· Beknopte Handleiding

Om te beginnen Pak uw SlimPAR 56 IRC IP uit en zorg ervoor dat u alle onderdelen in goede staat hebt ontvangen. Als de doos of inhoud beschadigd lijkt, stel dan de vervoerder onmiddellijk op de hoogte, niet Chauvet.

Product Beschrijving

De SlimPAR 56 IRC IP is een LED-washlamp met buitenclassificatie voor gebruik in mobiele amusements toepassingen binnenshuis en buiten. De weerbestendige behuizing neemt de zorgen weg over regen of gemorste drankjes en het lichtgewicht, slanke ontwerp maakt opslag en transport eenvoudig.

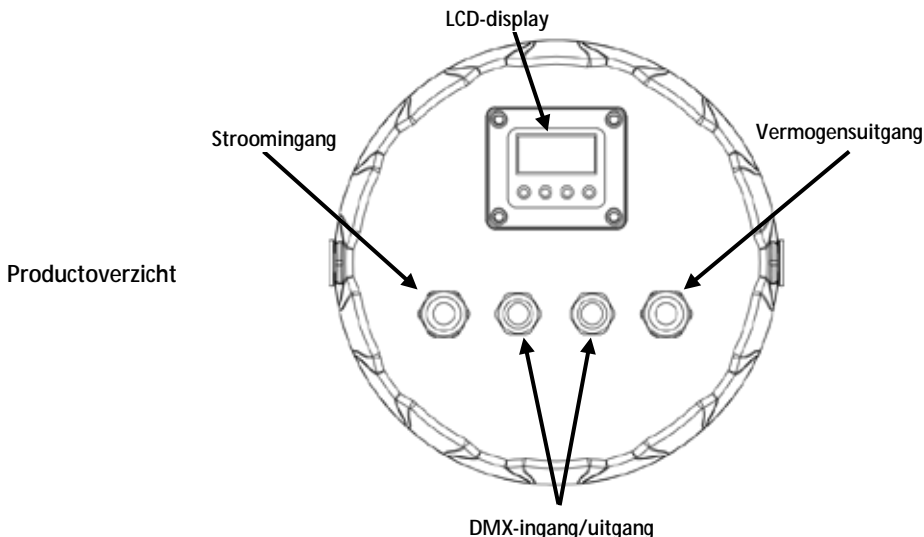

AC-stroom

Dit product heeft een auto-bereik voeding die kan werken met een ingangsspanning van 100 tot 240 VAC, 50/60 Hz.



Om onnodige slijtage te elimineren en zijn levensduur te verlengen, gedurende perioden wanneer het product niet wordt gebruikt, moet u het product afsluiten door een aardlekschakelaar om te zetten of door het te ontkoppelen.

Power Linking

Er kunnen tot 49 SlimPAR 56 IRC IP producten op 120 VAC of 80 op 230 VAC worden gekoppeld.

Montage Lees alvorens dit product te monteren alle [veiligheidsvoorschriften](#).

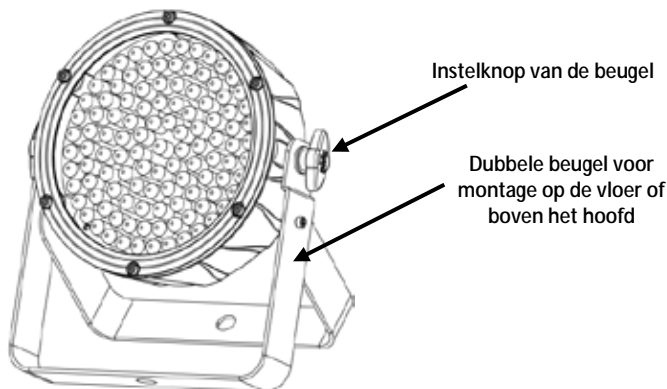

Menu Opties

Belangrijkste niveau	Programmeerniveaus		Beschrijving
DMX-persoonlijkheden en adressering	3-CH	d001-d512	Selecteert 3-kanaals DMX-modus (RGB)
	7-CH	d001-d512	Selecteert 7-kanaals DMX-modus
Statische kleuren	C--	C1	Rood
		C2	Groen
		C3	Blauw
		C4	Cyaan
		C5	Magenta
		C6	Geel
		C7	Wit
Automatische programma's	P--	P1	7-kleurenprogramma (schakelen)
		P2	7-kleurenprogramma (fading)
		P3	3-kleurenprogramma (schakelen)
		P4	3-kleurenprogramma (fading)
Automatische programmasnelheid	S--	S_1-S100	Regelt de programmasnelheid alleen voor P1-P4
Aangepaste kleurenmenging	U--	r--	r000-100
		g--	
		b--	
Infrarood	SET	On	Schakelt infrarood in of uit
		OFF	

Configuratiescherm Beschrijving	Toets	Functie
	<MENU>	Selecteert een bedieningsmodus of verlaat huidige menu-optie
	<UP>	Navigeert omhoog via het menu of verhoogt de numerieke waarde wanneer in een functie
	<DOWN>	Navigeert omlaag via het menu of verlaagt de numerieke waarde wanneer in een functie
	<ENTER>	Activeert een menu-optie of de geselecteerde waarde

DMX Linking De SlimPAR 56 IRC IP kan met een DMX-controller werken indien gekoppeld door DMX seriële verbindingen. Instructies voor het aansluiten en configureren van dit product voor DMX-bediening staan in de Gebruikershandleiding. Als u niet bekend bent met DMX, download dan hier de DMX Primer www.chauvetlighting.com.

Startadres Om volledige toegang tot alle kanalen in elke DMX modus te garanderen is het hoogste aanbevolen DMX-adres voor dit product **506**.

Master-/Slave-verbinding De SlimPAR 56 IRC IP maakt gebruik van de DMX-dataverbinding voor haar Master-/Slave-modus. Instructies voor het aansluiten en configureren van dit product voor DMX-bediening staan in de Gebruikershandleiding.

IRC-6 (infrarood afstandsbediening) De SlimPAR 56 IRC IP is compatibel met de IRC-6 van Chauvet. Ga voor meer informatie over de IRC-6 of downloadinstructies naar de website van Chauvet <http://www.chauvetlighting.com/product-manuals-literature/>.

DMX-waarden

3-CH	Kanaal	Functie	Waarde	Percentage/instelling
	1	Rood	000 ó 255	0–100%
	2	Groen	000 ó 255	0–100%
	3	Blauw	000 ó 255	0–100%

7-CH	Kanaal	Functie	Waarde	Percentage/instelling
	1	Rood	000 ó 255	0–100%
	2	Groen	000 ó 255	0–100%
	3	Blauw	000 ó 255	0–100%
	4	Kleurenmacro's (overschrijft Kanalen 1-3)	000 ó 015	Geen functie
			016 ó 255	Kleurenmacro's
	5	Snelheid (wanneer Kanaal 6 binnen 032–223 is)	000 ó 255	0–100%
			Stroboscoop	000 ó 015
			016 ó 255	Langzaam tot snel
	6	Modus	000 ó 031	RGB Modus
			032 ó 063	Pulseffect 0-100%
			064 ó 095	Pulseffect 100–0%
			096 ó 127	Pulseffect 100%–0–100%
			128 ó 159	Automatische fade-overgang
			160 ó 191	Automatische snap-overgang (3 kleuren)
			192 ó 255	Automatische snap-overgang (7 kleuren)
	7	Dimmer	000 ó 255	0–100%

Contact WORLD HEADQUARTERS - Chauvet**Us****General Information**

Address: 5200 NW 108th Avenue
 Sunrise, FL 33351
 Voice: (954) 577-4455
 Fax: (954) 929-5560
 Toll free: (800) 762-1084

Technical Support

Voice: (844) 393-7575
 Fax: (954) 756-8015
 Email: chauvetcs@chauvetlighting.com

World Wide Web

www.chauvetlighting.com

CHAUVET EUROPE**General Information**

Address: Stokstraat 18
 9770 Kruishoutem
 Belgium
 Voice: +32 9 388 93 97

Technical Support

Email: Eutech@chauvetlighting.eu

World Wide Web

www.chauvetlighting.eu

General Information

Address: Unit 1C
 Brookhill Road Industrial Estate
 Pinxton, Nottingham, UK
 NG16 6NT
 Voice: +44 (0) 1773511115

Technical Support

Email: uktech@chauvetlighting.com

World Wide Web

www.chauvetlighting.co.uk

MEXICO – Chauvet Mexico**General Information**

Address: Av. de las Partidas 34-3B,
 Zona Industrial Lerma
 Lerma, Edo. de Mexico
 C.P. 52000
 Voice: +52 (728) 285-5000

Technical Support

Email: servicio@chauvet.com.mx

World Wide Web

www.chauvet.com.mx

Outside the U.S., United Kingdom, Ireland, Mexico, or Benelux, contact the dealer of record. Follow their instructions to request support or to return a product. Visit our website for contact details.

